



## Насосы КМ 80-50-200 пищевые, центробежные, горизонтальные, консольные, моноблочные, с закрытым рабочим колесом



Насос серии КМ 80-50-200

### Отрасли применения:

- ✓ пищевая, химическая,
- ✓ фармацевтическая,
- ✓ энергетика, машиностроение,
- ✓ ЖКХ.

### Перекачиваемые жидкости:

- ✓ вода,
- ✓ жидкие компоненты пива,
- ✓ жидкие компоненты соков, напитков и прочие пищевые жидкости,
- ✓ химические и технические не агрессивные среды,
- ✓ в перекачиваемой жидкости допускается содержание коротковолокнистых и твёрдых не абразивных включений до 0.05 % по массе, размер твёрдых включений до 0,2 мм.,
- ✓ плотность не более 1100 кг/м<sup>3</sup>,
- ✓ кинематическая вязкость не более 30 сСт.,
- ✓ температура перекачиваемой жидкости от минус 30° до плюс 90° С.

### Тип конструкции:

- ✓ проточная часть пищевых насосов КМ изготовлена из высокопрочной хромоникелевой стали 12Х18Н9ТЛ, что повышает износоустойчивость насоса,
- ✓ технологичная система торцового уплотнения и система гидравлической разгрузки осевой силы, значительно увеличивающие срок службы насоса.
- ✓ пищевые насосы КМ изготавливаются на базе электродвигателей общепромышленного исполнения, при применении во взрывоопасных помещениях – на базе взрывозащищённых электродвигателей (ВЗГ).
- ✓ допускаемый кавитационный запас, не более – 3,0 м.,
- ✓ вид климатического исполнения У3,
- ✓ питание насоса - трехфазный переменный ток, напряжением 380 В,
- ✓ возможно изготовление насосов по индивидуальным требованиям заказчика (подача, напор, климатическое исполнение и пр.).

Гарантия 18 месяцев.

Продукция сертифицирована в соответствии:  
ТР ТС 010/2011 «О безопасности машин и оборудования».

Телефоны: (34241) 2-97-95, 2-88-04

E-mail: [zakaz@promkat.ru](mailto:zakaz@promkat.ru)

617766 Россия, Пермский край,  
г. Чайковский, ул. Декабристов, 27

<http://www.promkat.ru>



### Технические характеристики:

Марка насоса	Номин. подача, м <sup>3</sup> /ч	Номин. напор, м.	Мощность двигателя, кВт.	Напряжение, В	Габаритные размеры без тары, мм	Масса без тары не более, кг
КМ 80-50-200 КМ 80-50-200 (с двиг. ВЗГ)	50	50	15	380	740x350x400	168 230

### Габаритные и установочные чертежи насоса КМ 80-50-200:

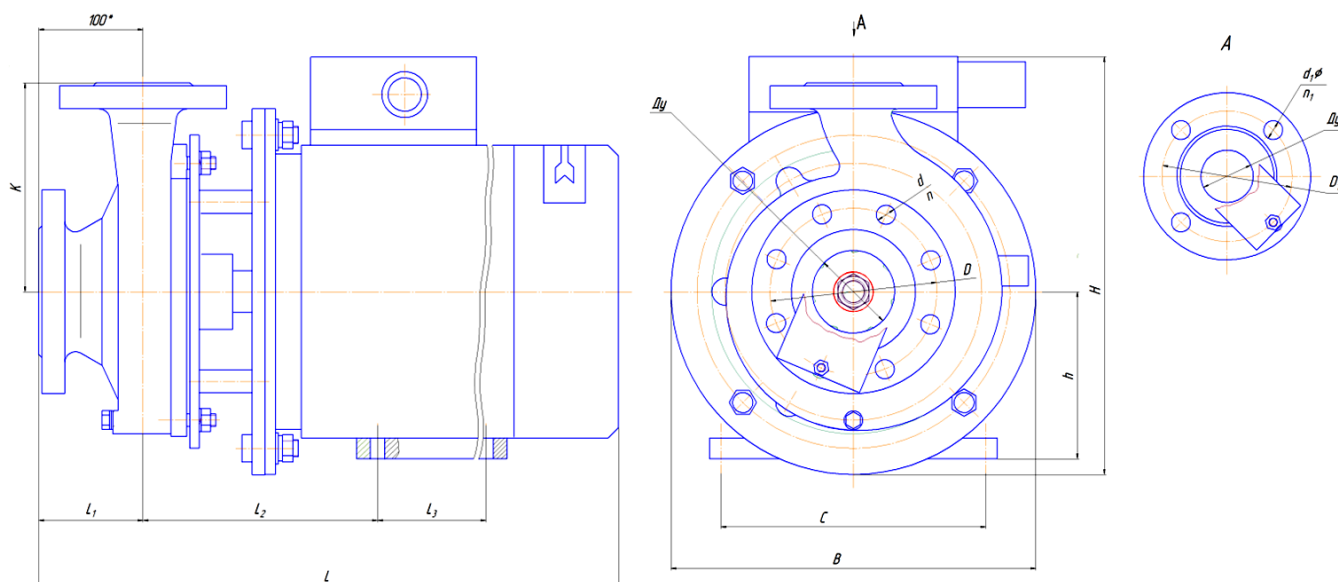

### Габаритные размеры:

Наименование насоса	Размеры, мм.																	
	L	L <sub>1</sub>	L <sub>2</sub>	L <sub>3</sub>	E	H	K	C	B	D	d	n	d <sub>1</sub>	n <sub>1</sub>	Ду	Ду <sub>1</sub>	h	
КМ80-50-200	740	100	225	178	-	400	200	254	350	160	18	8	18	4	80	50	160	

Телефоны: (34241) 2-97-95, 2-88-04

E-mail: [zakaz@promkat.ru](mailto:zakaz@promkat.ru)

617766 Россия, Пермский край,  
г. Чайковский, ул. Декабристов, 27

<http://www.promkat.ru>





**Сводная таблица напорных характеристик  
насосов КМ 80-50-200 (на воде):**

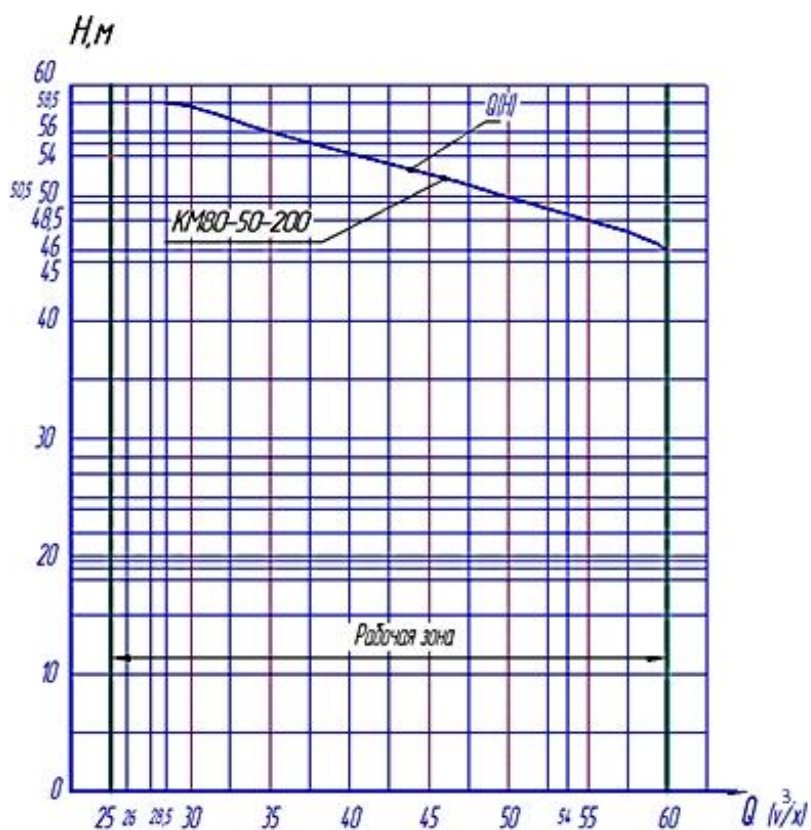

*В связи с постоянно ведущейся работой по усовершенствованию и улучшению характеристик нашей продукции, изображения насосов может отличаться (незначительно) от их реального внешнего вида..*

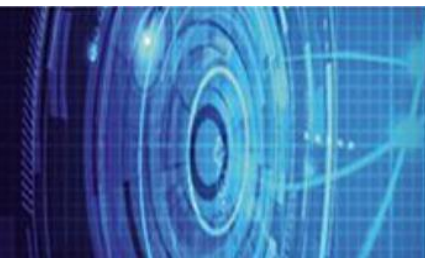

Телефоны: (34241) 2-97-95, 2-88-04  
E-mail: [zakaz@promkat.ru](mailto:zakaz@promkat.ru)  
617766 Россия, Пермский край,  
г. Чайковский, ул. Декабристов, 27  
<http://www.promkat.ru>

